

ADORA®

ADORA® Fons 105 1-SPRAY
12916.00

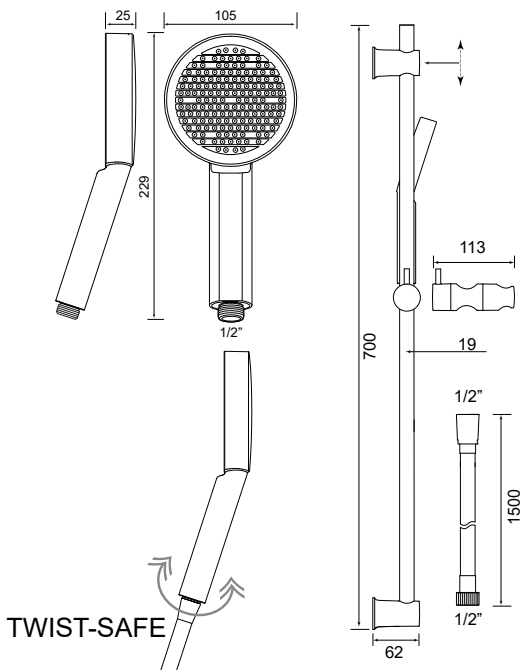

DK: Installation	2
SE: Installation	2
NO: Installasjon	2
UK: Installation	2
FI: Asennus	2

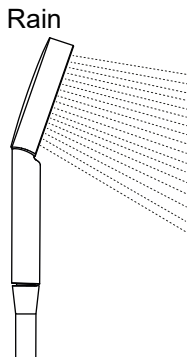

DK: Reservedele	4
SE: Reservdelar	4
NO: Reservedeler	4
UK: Spare parts	4
FI: Varaosat	4



DK: Genel information	4
-----------------------	---



DK: Teknisk information	3
-------------------------	---



SE: Genel information	6
-----------------------	---



SE: Teknisk information	3
-------------------------	---



NO: Generell informasjon	7
--------------------------	---



NO: Teknisk informasjon	3
-------------------------	---



UK: Genel information	9
-----------------------	---



UK: Technical information	3
---------------------------	---



FI: Yleistä tietoa	10
--------------------	----



FI: Tekninen informaatio	3
--------------------------	---

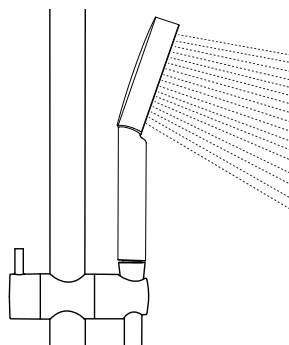
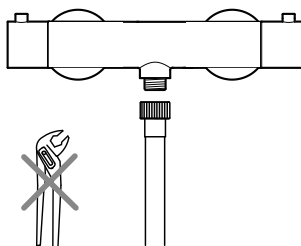
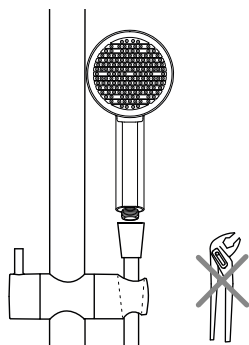
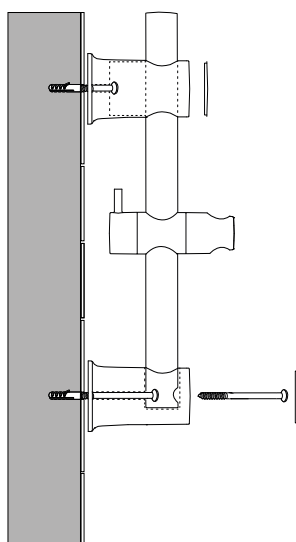
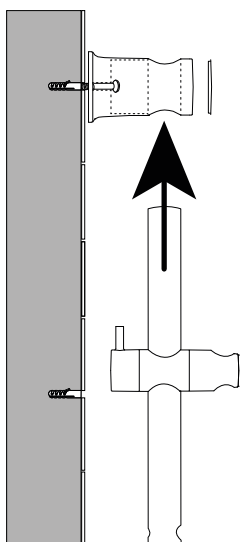
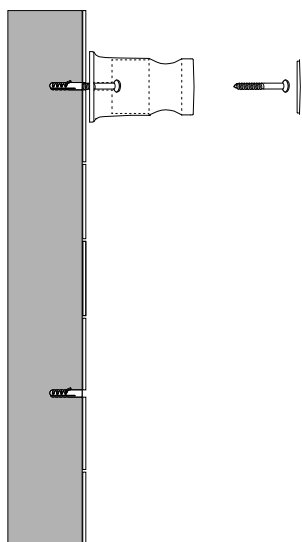
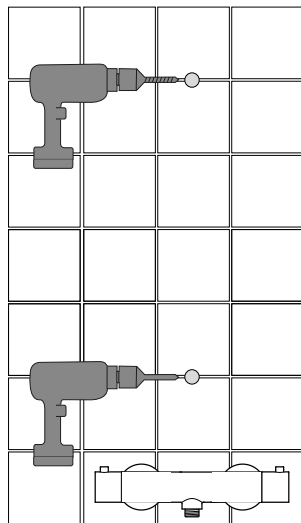
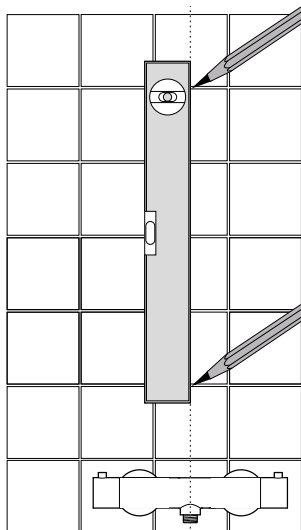
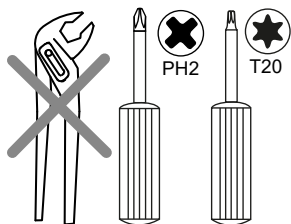
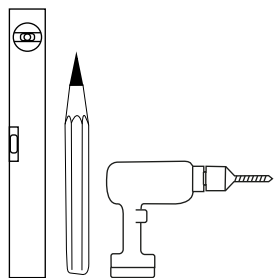

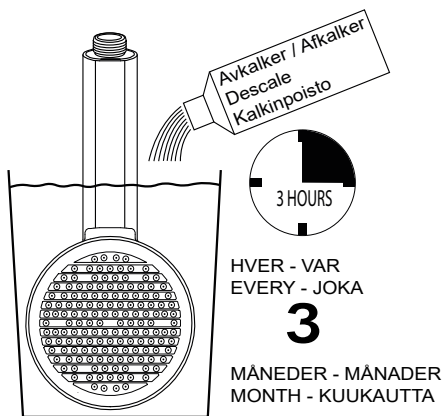
**DK: Tekniske data**

Driftstryk:	1-6 bar. Maks. vandtemperatur: 40°C
Materialer:	Håndbruser, vægbeslag: ABS plast. Glider: ABS plast/PP plast. Brusedyser: Silikone. Pakninger: Silikone. Stang: Rustfrit stål. Slange: PVC/messing
Vandstrøm:	9 liter/minut v. 3 bar vandtryk.
Vandsparer:	55% i forhold til brusere og armaturer uden nogen form for vandstrømsreduktion

SE: Tekniska data

Drifttryck:	1-6 bar. Max vattentemperatur: 40°C
Material:	Handdusch, väggfäste: ABS-plast. Glidare: ABS-plast / PP-plast. Duschsil: Silikon. Packningar: Silikon. Stång: Rostfritt stål. Slang: PVC / mässing.
Vattenflöde:	9 liter / minut vid 3 bar vattentryck.
Vattenbesparare:	55% jämfört med duschhuvuden och kranar utan någon vattenflödesreducering

NO: Tekniske data

Driftstrykk:	1-6 bar. Maks vanntemperatur: 40°C
Materialer:	Hånddusj, veggfeste: ABS-plast. Glider: ABS-plast / PP-plast. Dusjdyser: Silikon. Pakninger: Silikon. Stang: Rustfritt stål. Slange: PVC / messing.
Vannstrøm:	9 liter / minutt ved 3 bar vanntrykk.
Vannbesparing:	55% sammenlignet med dusjhoder og kraner uten vannstrømsreduksjon

UK: Technical data

Operating pressure:	1-6 bar. Max. water temperature: 40°C
Materials:	Hand shower, wall bracket: ABS plastic. Slider: ABS plastic/PP plastic. Shower nozzles: Silicone. Seals: Silicone. Rod: Stainless steel. Hose: PVC/brass
Water flow:	9 litres/minute at 3 bar water pressure.
Water saver:	55% compared to showers and faucets without any kind of water flow reduction.

FI: Tekniset tiedot

Käyttöpainne:	1-6 bar. Maks. veden lämpötila: 40°C
Materiaalit:	Käsipanos, seinäkiinnike: ABS-muovi. Liukuri: ABS-muovi / PP-muovi. Suihkusuuttimet: Silikoni. Tiivisteet: Silikoni. Sauva: Ruostumaton teräs. Letku: PVC / messinki
Vesivirta:	9 litraa/minuutissa 3 barin vesipaineessa.
Veden säästäjä:	55% verrattuna suihkuihin ja hanoihin, joissa ei ole minkäänlaista vedenvirtauksen vähentämistä

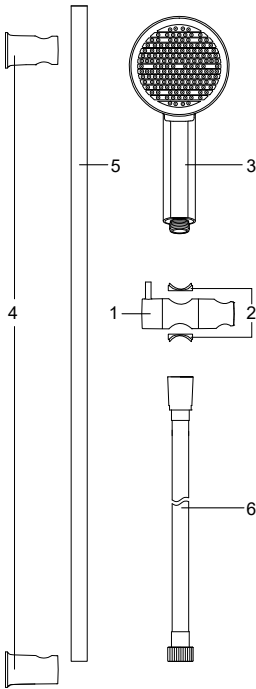
Reservevedele / Reservdelar / Reservedeler / Spare parts / Varaosat
1: 12847.00.1

DK: Glider 19 m4m komplet
 SE: Glider 19 mm komplett
 NO: Glider 19 mm komplett
 UK: Slider 19 mm complete
 FI: Liukuri 19 mm komplett

2: 12847.00.4.0

DK: Indsats til glider, 2 stk.
 SE: Indsats för glider, 2 st.
 NO: Innlegg for glider, 2 stk.
 UK: Insert for slider, 2 pcs.
 FI: Liukurin sisus, 2 kpl

3: 12922.00

DK: Håndbruser
 SE: Handdusj
 NO: Hånddusj
 UK: Hand shower
 FI: Käsipesuri

4: 12847.00.3.0

DK: Vægbeslag 2 stk.
 SE: Vægffäste 2 st.
 NO: Veggfeste 2 stk.
 UK: Wall bracket 2 pcs.
 FI: Seinäkiinnike 2 kpl

5: 12847.00.5.0

DK: Stang 700 mm
 SE: Stång 700 mm
 NO: Stang 700 mm
 UK: Rod 700 mm
 FI: Tangon 700 mm

6: 12856.42

DK: Slange 1500 mm
 SE: Slang 1500 mm
 NO: Slange 1500 mm
 UK: Hose 1500 mm
 FI: Letku 1500 mm

DK
Anvendelse

ADORA® brusersæt er produceret med henblik på, at forsyne et brusebad med vand til personlig hygiejne.

Garanti

Der ydes 10 års garanti mod fabriksfejl. Garantien dækker reservevedele. Købskvitteringen er produktets garantibevis. Opbevar denne sammen med denne brugsvejledning. Det anbefales, at scanne eller kopiere kvitteringen, da tryksvætte kan falme med tiden.

Montering

ADORA® brusestangsæt monteres på en egnet væg i et egnet baderum. ADORA® brusestangsæt kan tilsluttes ethvert brusearmatur. Opstår der tvivl om korrekt installation, kontakt da en autoriseret VVS-installatør. Installationens driftstryk skal være mellem 1 og 6 bar. Ved højere driftstryk skal der monteres tryk-reduktionsventiler på armaturet. Både på koldt- og varmtvandstilgang.

Hvis brusestangsættet ikke fungerer umiddelbart efter montering:

1. Lad brusestangsættet forblive monteret, og luk for vandtilførslen.
2. Se punktet 'Spørgsmål & Svar' i denne vejledning
3. For mere information se på www.adora-design.com eller skriv til: info@adora-design.com

Husk at vedhæfte foto af det installerede produkt, kopi af købskvittering og også evt. installationskvittering.

Før montering:

- Pak det nye brusestangsæt ud, og skab overblik over indholdet
- Kontroller at installation og væg passer til de medfølgende monteringsdele
- Hvis installation og væg ikke passer til de medfølgende monteringsdele, anskaf da yderligere monteringsdele
- Kontroller at den koniske bruseholder vender rigtigt, med den brede del af den koniske brusereholder opad
- Klargør det nødvendige værktøj
- Afmonter det gamle brusersæt
- Observer at brusestangen monteres så tæt på armaturet, at den medfølgende bruserslange kan nå fra øverste position på stangen og ned til armaturet uden at slangen klemmer sammen.

Efter montering:

- Åbn langsomt på reguleringsgrebet på armaturet
- Aktiver alle bruserefunktioner
- Kontroller at alle samlinger er tætte
- Luk reguleringsgrebet

Vedligeholdelse

Alle bruseaggregater og armaturer skal aftørres umiddelbart efter brug.

Ultra Easy Clean dyser skal dagligt gnubbes med hånden eller et håndklæde.

Hele håndbruseren skal afkalkes hver tredje måned.

Varmt vand kan aflejre bakterier i bruserslanger. Derfor anbefales det at udfikte bruserslangen hvert år.

Rengøring

Anvend kun neutrale rengøringsmidler, der ikke er slibende eller kalkopløsende, og ikke indeholder syre, klor eller fosfor.

Ved brug af rengøringsmidler på spray, spray altid først midlet på en klud og påfør derefter med kluden. Ved direkte spray på armatur eller bruser er der risiko for at beskadige gummiringe og andre vitale dele. Anvend aldrig slibesvampe eller skuresvampe på armaturer. Armaturer og brusere udført i rustfrit stål skal jævnlige rengøres med rengøringsmidler fremstillet specielt til rustfrit stål.

Bortskaffelse

Produktet må ikke bortskaffes dagrenovationen.

Gældende nationale regler om bortskaffelse og genanvendelse skal overholdes.

Ansvarsfraskrivelse

Forhandler, distributør og producent kan ikke gøres erstatningspligtig for:

- Fejl, mangler, skader og følgeskader opstået i forbindelse med fejlmontering.
- Skader på grund af kalk og frost. Skader på grund af snavs fra vandforsyning.
- Manglende vedligeholdelse. Produkter monteret og anvendt uden at følge brugsvejledningen.
- Unødvendig voldsom behandling, der påfører produktet skade.

Spørgsmål & Svar

Skrueerne til beslag er ikke lige lange:

Den korte skrue skal bruges i det øverste fleksible beslag.

Den lange skrue skal bruges i det nederste faste beslag, igennem hullet i stangen.

Håndbruseren passer ikke i den koniske holder:

Den forkerte ende af slangen er monteret på håndbruseren, eller, den koniske holder vender forkert, drej den en halv omgang til korrekt position.

Bruseslangen er for kort: Udskift til en længere slange.

Der kommer for lidt vand ud: Kontroller om:

Bruseslangen er klemt, om håndbruseren har frit gennembløb, om armaturet har et tilfredsstillende vandgennembløb. Afkalk eller udskift håndbruseren. Fjern en evt. vandspareindsats i håndbruseren.

Der kommer for meget vand ud: Skru ned for vandstrømmen på armaturet. Monter evt. en vandsparer på armaturet.

Håndbruseren drypper kortvarigt efter lukning af greb:

Det er normalt. Det er det tilbageværende vand, der naturligt forlader brusehovedet.

Der kommer mindre vand ud af håndbruseren: Afkalk eller udskift håndbruseren.

Der drypper vand fra enden af bruserslangen: Kontroller at der er pakninger i omløberen.

Hvorfor skal en Ultra Easy Clean bruser afkalkes:

Ultra Easy Clean effekten rengør kun selve brusedysen, det indvendige af bruser kan stadig ophobe kalkaflejringer.

SE**Tillämpning**

ADORA® duschset är designade för att förse en dusch med vatten för personlig hygien.

Garanti

Det finns en 10-årig garanti mot tillverkningsfel. Garantin täcker reservdelar. Inköpskvittot är produktens garantikort. Förvara detta tillsammans med denna bruksanvisning. Det rekommenderas att skanna eller kopiera kvittot, eftersom bläcket kan blekna över tiden.

Montering

ADORA® duschstångset monteras på en lämplig vägg i ett lämpligt badrum. ADORA® duschstångset kan anslutas till alla duscharmaturer. Om det finns tveksamheter om korrekt installation, kontakta en auktoriserad VVS-installatör. Installationens driftstryck ska vara mellan 1 och 6 bar. Vid högre driftstryck ska tryckreduktionsventiler monteras på armaturen. Både på kall- och varmvattenintag.

Om duschstångsetet inte fungerar omedelbart efter montering:

1. Låt duschstången vara monterad och stäng av vattentillförseln.
 2. Se avsnittet 'Frågor & Svar' i denna manual
 3. För mer information se www.adora-design.com eller skriv till: info@adora-design.com.
- Kom ihåg att bifoga ett foto av den installerade produkten, en kopia av inköpskvittot och eventuellt installationskvitto.

Före montering:

- Packa upp det nya duschstångsetet och få en överblick över innehållet
- Kontrollera att installation och vägg passar för de medföljande monteringsdelarna
- Om installation och vägg inte passar för de medföljande monteringsdelarna, skaffa ytterligare monteringsdelar
- Kontrollera att den koniska duschhållaren är vänd med den breda delen av den koniska duschhållaren uppåt
- Förbered nödvändigt verktyg
- Demontera det gamla duschsetet
- Observera att duschstången monteras så nära armaturen att duschslangen kan nå från den översta positionen på stången och ner till armaturen utan att slangen krossas.

Efter montering:

- Öppna långsamt regleringshandtaget på armaturen
- Aktivera alla duschens funktioner
- Kontrollera att alla anslutningar är täta
- Stäng regleringshandtaget

Underhåll

Alla duschaggregat och armaturer ska torkas av omedelbart efter användning.

Ultra Easy Clean dyssor ska gnuggas dagligen med handen eller en handduk.

Hela handduschen ska avkalkas var tredje månad.

Varmt vatten kan deponera bakterier i duschslangar. Därför rekommenderas det att byta duschslang varje år.

Rengöring

Använd endast neutrala rengöringsmedel som inte är slipande eller kalklösande, och som inte innehåller syra, klor eller fosfor.

När du använder rengöringsmedel på spray, spraya alltid först medlet på en trasa och applicera sedan med trasan.

Vid direkt spray på armatur eller dusch finns det risk för att skada gummiringar och andra vitala delar. Använd aldrig skurande svampar eller skurande svampar på armaturer. Armaturer och duschar gjorda av rostfritt stål ska regelbundet rengöras med rengöringsmedel speciellt framställda för rostfritt stål.

Kassering

Produkten får inte kastas med hushållsavfallet.

Gällande nationella regler om avfallshantering och återvinning ska följas.

Friskrivning

Återförsäljare, distributören och tillverkaren kan inte hållas ansvariga för:

- Fel, brister, skador och följdskador i samband med felaktig montering.
- Skador på grund av kalk och frost. Skador på grund av smuts från vattenförsörjningen.
- Otillräckligt underhåll. Produkten monterades och användes utan att följa bruksanvisningen.
- Onödigt grov behandling som skadar produkten.

Frågor & Svar

Skruvorna för fästena är inte lika långa:

Den korta skruven ska användas i det övre flexibla fästet.

Den långa skruven ska användas i det nedre fasta fästet, genom hålet i stången.

Handduschen passar inte i den koniska hållaren:

Fel ände av slangen är monterad på handduschen, eller, den koniska hållaren är vänd fel, vrid den ett halvt varv till korrekt position.

Duschslangen är för kort: Byt ut till en längre slang.

Det kommer för lite vatten ut: Kontrollera om:

Duschslangen är klämd, om handduschen har fri genomströmning, om armaturen har tillräckligt vattenflöde. Avkalka eller byt ut. handduschen. Ta bort en eventuell vattenbesparande insats i handduschen.

Det kommer för mycket vatten ut: Skruva ner för vattenflödet på armaturen. Montera eventuellt en vattenbesparande enhet på armaturen.

Handduschen droppar kort efter att greppet har stängts:

Det är normalt. Det är det återstående vattnet som naturligt lämnar duschhuvudet.

Det kommer mindre vatten ut ur handduschen: Avkalka eller byt ut handduschen.

Det droppar vatten från änden av duschslangen: Kontrollera att det finns packningar i omlöparen.

Varför ska en Ultra Easy Clean dusch avkalkas:

Ultra Easy Clean-effekten rengör själva duschmunstycket, insidan av duschen kan fortfarande ansamlas kalkavlagringar.

NO

Bruk

ADORA® dusjsett er produsert for å forsyne en dusj med vann til personlig hygiene.

Garanti

Det gis 10 års garanti mot produksjonsfeil. Garantien dekker reservedeler. Kjøpskvitteringen er produktets garanti-bevis. Oppbevar dette sammen med denne bruksanvisningen. Det anbefales å skanne eller kopiere kvitteringen, da blekk kan falme over tid.

Montering

ADORA® dusjstangsett monteres på en egnet vegg i et passende bad. ADORA® dusjstangsett kan kobles til enhver dusjarmatur. Hvis det er tvil om korrekt installasjon, kontakt en autorisert VVS-installer. Installasjonens driftstrykk skal være mellom 1 og 6 bar. Ved høyere driftstrykk skal det monteres trykk-reduksjonsventiler på armaturen. Både på kald- og varmtvannstilførselen.

Hvis dusjstangsettet ikke fungerer umiddelbart etter montering:

1. La dusjstangsettet forbli montert og steng vanntilførselen.
2. Se punktet 'Spørsmål & Svar' i denne veiledningen.
3. For mer informasjon, se www.adora-design.com eller skriv til: info@adora-design.com

Husk å vedlegge et bilde av det installerte produktet, en kopi av kjøpskvitteringen og eventuelt installasjonskvittering.

Før montering:

- Pakk ut det nye dusjstangsettet og få en oversikt over innholdet.
- Kontroller at installasjon og vegg passer til de medfølgende monteringsdelene.
- Hvis installasjon og vegg ikke passer til de medfølgende monteringsdelene, skaff ekstra monteringsdeler.
- Kontroller at den koniske dusjholderen er riktig vendt, med den brede delen av den koniske dusjholderen oppad.
- Forbered det nødvendige verktøyet.
- Demonter det gamle dusjsettet.
- Pass på at dusjstangen monteres så nær armaturen at dusjslangen kan nå fra øverst på stangen og ned til

armaturen uten at slangen klemmes sammen.

Etter montering:

- Åpne forsiktig på reguleringsgrepet på armaturen.
- Aktiver alle dusjens funksjoner.
- Kontroller at alle sammenføyninger er tette.
- Steng reguleringsgrepet.

Vedlikehold

Alle dusjenheter og armaturer skal tørkes av umiddelbart etter bruk.

Ultra Easy Clean dyser skal gnis daglig med hånden eller et håndkle.

Hele hånddusjen skal avkalkes hver tredje måned.

Varmt vann kan avsette bakterier i dusjslanger. Derfor anbefales det å skifte dusjslang hvert år.

Rengjøring

Bruk bare nøytrale rengjøringsmidler som ikke er slipende eller kalkløsende, og som ikke inneholder syre, klor eller fosfor.

Når du bruker rengjøringsmidler på spray, spray alltid først midlet på en klut og påfør deretter med kluten. Ved direkte spray på armaturer eller dusj er det risiko for å skade gummiringene og andre vitale deler. Bruk aldri slipende svamper eller skuresvamper på armaturer. Armaturer og dusjer laget av rustfritt stål skal rengjøres regelmessig med rengjøringsmidler laget spesielt for rustfritt stål.

Kassering

Produktet skal ikke kasseres som husholdningsavfall.

Gjeldende nasjonale regler for avfallshåndtering og resirkulering skal overholdes.

Ansvarsfraskrivelse

Forhandler, distributør og produsent kan ikke holdes ansvarlig for:

- Feil, mangler, skader og følgeskader oppstått i forbindelse med feilmontering.
- Skader på grunn av kalk og frost. Skader på grunn av smuss fra vannforsyningen.
- Manglende vedlikehold. Produkter montert og brukt uten å følge bruksanvisningen.
- Unødvendig grov behandling som skader produktet.

Spørsmål & Svar

Skruene til festene er ikke like lange:

Den korte skruen skal brukes på det øverste fleksible festet.

Den lange skruen skal brukes på det nederste faste festet, gjennom hullet i stangen.

Hånddusjen passer ikke i den koniske holderen:

Den feil ende av slangen er montert på hånddusjen, eller, den koniske holderen er feil vendt, dreier den en halv omgang til riktig posisjon.

Dusjslangen er for kort: Bytt til en lengre slange.

Det kommer for lite vann ut: Kontroller om:

Dusjslangen er klemt, om hånddusjen har fri gjennomstrømning, om armaturet har tilfredsstillende vannstrøm. Avkalk eller bytt. hånddusjen. Fjern en eventuell vannsparer i hånddusjen.

Det kommer for mye vann ut: Skru ned for vannstrømmen på armaturet.

Monter eventuelt en vannsparer på armaturet.

Hånddusjen drypper kort tid etter avstenging av grepet:

Det er normalt. Det er vannet som naturlig forlater dusjhodet.

Det kommer mindre vann ut av hånddusjen: Avkalk eller bytt ut hånddusjen.

Det drypper vann fra enden av dusjslangen: Kontroller at det er pakninger i omløperen.

Hvorfor skal en Ultra Easy Clean dusj avkalkes:

Ultra Easy Clean-effekten rengjør bare selve dusjhodet, innsiden av dusjen kan fortsatt samle opp kalkavleiringer.

UK**Intended use**

The ADORA® shower set is designed to provide a shower with water for personal hygiene.

Guaranty

A 10-year guaranty against manufacturing defects is provided. The guaranty covers spare parts. The purchase invoice is the product's guaranty certificate. Keep these together with this user manual. It is recommended to scan or copy the receipt, as the print can fade over time.

Installation

The ADORA® shower rod set is mounted on a suitable wall in a suitable bathroom. The ADORA® shower rod set can be connected to any shower mixer. If there is doubt about proper installation, contact an authorized plumber. The pressure of the installation should be between 1 and 6 bar. At higher operating pressures, pressure reduction valves must be installed on the faucet. Both on cold and hot water supply.

If the shower rod set does not work immediately after installation:

1. Leave the shower rod set mounted and close the water supply.
2. See 'Questions & Answers' in this guide.
3. For more information, visit www.adora-design.com or write to: info@adora-design.com

Remember to attach a photo of the installed product, a copy of the purchase receipt and also possibly an installation receipt.

Before installation:

- Unpack the new shower rod set and get an overview of the contents.
- Ensure that the installation and wall fit the included mounting parts.
- If the installation and wall do not fit the included mounting parts, purchase additional mounting parts.
- Check that the conical shower holder is facing correctly, with the wide part of the conical shower holder upwards.
- Prepare the necessary tools.
- Dismantle the old shower set.
- Observe that the shower rod is mounted so close to the faucet that the shower hose can reach from the top position on the rod down to the faucet without the hose kinking.

After installation:

- Slowly open the adjusting handle on the faucet.
- Activate all shower functions.
- Check all joints are tight.
- Close the adjusting handle.

Maintenance

All shower units and fittings should be wiped immediately after use.

Ultra Easy Clean nozzles should be rubbed daily with the hand or a towel.

The entire handheld shower must be descaled every three months.

Hot water can deposit bacteria in shower hoses, so it is recommended to replace the shower hose every year.

Cleaning

Use only neutral cleaning agents, which are not abrasive or descaling, and do not contain acid, chlorine, or phosphorus.

When using spray cleaners, always first spray the product onto a cloth and then apply with the cloth. Direct spray on the faucet or shower can damage rubber seals and other vital parts. Never use scouring pads or abrasive sponges on faucets. Stainless steel faucets and showers should be regularly cleaned with cleaners specially made for stainless steel.

Disposal

The product must not be disposed of with household waste.

The applicable national rules on disposal and recycling must be complied with.

Disclaimer

The dealer, distributor, and manufacturer cannot be made liable for:

- Errors, deficiencies, damages, and consequential damages resulting from incorrect assembly.
- Damage due to lime and frost. Damage due to dirt from the water supply.
- Poor maintenance. The product installed and used without following the manual.

- Unnecessary rough treatment that damages the product.

Questions & Answers

The screws for the bracket are not of equal length:

The short screw should be used in the top flexible bracket.

The long screw should be used in the bottom fixed bracket through the hole in the rod.

The handheld shower does not fit into the conical holder:

The wrong end of the hose is mounted on the handheld shower, or, the conical holder is wrong, turn it half a turn to the correct position.

The shower hose is too short: Replace with a longer hose.

There is too little water coming out: Check whether:

The shower hose is kinked, if the handheld shower has free-flowing, if the faucet has a satisfactory water flow. Decalcify or replace the handheld shower. Remove a possible water-saving insert in the handheld shower.

There is too much water coming out: Turn down the water flow on the faucet. Possibly install a water saver on the faucet.

The handheld shower drips briefly after closing the handle:

This is normal. It's the remaining water naturally leaving the showerhead.

Less water comes out of the handheld shower: Descale or replace the hand shower.

Water drips from the end of the shower hose: Check that there are seals in the circulator.

Why should an Ultra Easy Clean shower be descaled:

The Ultra Easy Clean effect only cleans the actual shower nozzle, the inside of the shower can still accumulate lime-scale deposits.

FI

Käyttö

ADORA®-suihkusetin on suunniteltu tarjoamaan suihku vettä henkilökohtaiseen hygieniaan.

Takuu

10 vuoden takuu tarjotaan valmistusvirheitä vastaan. Takuu kattaa varaosat. Ostolasku on tuotteen takuutodistus.

Säilytä nämä yhdessä tämän käyttöoppaan kanssa. On suositeltavaa skannata tai kopioida kuitti, koska tulostus voi haalistua ajan myötä.

Asennus

ADORA®-suihkutangon asentaminen tehdään sopivaan seinään sopivassa kylpyhuoneessa. ADORA®-suihkutanko voidaan liittää mihin tahansa suihkusekoittajaan. Jos on epäilyksiä asennuksen oikeellisuudesta, ota yhteyttä valtuutettuun putkimieheen. Asennuksen paineen tulisi olla 1-6 bar välillä. Suuremmilla käyttöpaineilla paineenalentimia on asennettava hanaan, sekä kylmä- että lämminvesijohtoon.

Jos suihkutankosetti ei toimi heti asennuksen jälkeen:

1. Jätä suihkutangosetti asennettuna ja sulje vesihuolto.
2. Katso 'Kysymykset & vastaukset' tästä oppaasta.
3. Lisätietoa saa osoitteesta www.adora-design.com tai kirjoittamalla osoitteeseen: info@adora-design.com

Muista liittää kuva asennetusta tuotteesta, kopio ostokuitista ja mahdollisesti asennuksen kuitti.

Ennen asennusta:

- Pakkaa uusi suihkutankosetti ja hanki katsaus sisällöstä.
- Varmista, että asennus ja seinä sopivat mukana toimitettaviin asennusosiin.
- Jos asennus ja seinä eivät sovi mukana toimitettaviin asennusosiin, hanki lisää asennusosia.
- Tarkista, että kartiomainen suihkunpidike on oikein suunnattu, kartiomaisen holderin laajemman osan tulee olla ylöspäin.
- Valmistele tarvittavat työkalut.
- Poista vanha suihkusetti.
- Huomaa, että suihkutanko on asennettu niin lähelle hanaa, että mukana toimitettu suihkuletku voi ulottua tangon

Asennuksen jälkeen:

- Avaa hana säätökahvaa hitaasti.
- Aktivoi kaikki suihkut.
- Tarkista, että kaikki liitokset ovat tiiviitä.
- Sulje säätökahva.

Huolto

Kaikki suihkukyksiköt ja liittimet tulee pyyhkiä heti käytön jälkeen.

Ultra Easy Clean-suuttimet tulee hangata päivittäin kädellä tai pyyhkeellä.

Koko käsikäyttöinen suihku tulee desinfioida kolmen kuukauden välein.

Kuuma vesi voi tallettaa bakteereja suihku-letkuihin, siksi suihku-letkun vaihtaminen vuosittain suositellaan.

Puhdistus

Käytä ainoastaan neutraaleja puhdistusaineita, jotka eivät ole hankaavia tai kalkinpoistoaineita eikä niissä ole happoa, klooria tai fosforia.

Kun käytät suihkutettavia puhdistusaineita, suihkuta aina ensin tuote kankaalle ja levitä sitten kankaalla. Suora suihkutus hanaan tai suihkuun voi vahingoittaa kumitiivisteitä ja muita elintärkeitä osia. Älä koskaan käytä hankauslappuja tai karkeita sienä hanoissa. Ruostumattomasta teräksestä valmistetut hanat ja suihkut tulee säännöllisesti puhdistaa ruostumattomalle teräkselle tarkoitetuilla puhdistusaineilla.

Hävittäminen

Tuotetta ei saa hävittää kotitalousjätteiden mukana.

Tulee noudattaa soveltuvia kansallisia sääntöjä hävittämisestä ja kierrätyksestä.

Vastuuvapauslauseke

Jälleenmyyjää, jakelijaa tai valmistajaa ei voida pitää vastuullisena:

- Virheistä, puutteista, vahingoista ja seurauksellisista vahingoista, jotka johtuvat epäasianmukaisesta asennuksesta.
- Vahingot johtuvat kalkista ja pakkasesta, vahingot johtuvat vedentoimittajan liikaisuudesta.
- Huono ylläpito. Tuotetta ei ole asennettu eikä sitä käytetä noudattaen käyttöopasta.
- Tarpeettoman karkea käsittely, joka vahingoittaa tuotetta.

Kysymyksiä & Vastauksia

Sulkakannattimen ruuvit eivät ole yhtä pitkiä:

Lyhyt ruuvi tulisi käyttää yläpuolella olevaan joustavaan kannattimeen.

Pitkä ruuvi tulisi käyttää alapuolella olevaan kiinteään kannattimeen tangon reiän kautta.

Käsिसuihkua ei voi laittaa kartiomaiseen pidikkeeseen:

Letkun väärä pää on asennettu käsikäyttöiseen suihkuun, tai, kartiomainen pidike on väärässä, käännä se puolikierroksen oikeaan asentoon.

Suihkuletku on liian lyhyt: Korvaa pitemmällä letkulla.

Vettä tulee liian vähän: Tarkista onko:

Suihkuletku kiertynyt, jos käsikäyttöisellä suihkulla on riittävä virtaus, jos hanalla on tyydyttävä veden virtaus. Puhdista kalkista tai vaihda käsikäyttöinen suihku. Poista mahdollinen vesitätteinen tynny käsikäyttöisestä suihkusta.

Vettä tulee liikaa: Ala veden virtausta hanan osoittimessa. Mahdollisesti asenna vettä säästävä laite hanaan.

Käsikäyttöinen suihku tiputtelee lyhyen aikaa kahvan sulkemisen jälkeen:

Tämä on normaalia. Se on jäljellä oleva vesi joka poistuu luontaisesti suihkupäästä.

Käsikäyttöisestä suihkusta tulee vähemmän vettä: Poista kalkki tai vaihda käsikäyttöinen suihku.

Vettä tiputtaa suihkuletkun päästä: Tarkista, että kiertokappaleessa on tiivisteet.

Miksi Ultra Easy Clean suihkun pitäisi poistaa kalkki:

Ultra Easy Clean-vaikutus puhdistaa vain varsinaisen suihkusuuttimen, suihkun sisäosa voi silti kerätä kalkkisaostumia.

ADORA[®]

www.adora-design.com

info@adora-design.com